



EURO 6

7.5 TON

MIGHTY EX10
Ficha técnica 2026

 **HYUNDAI**
Camiones y Buses México

Capacidades

Modelo EX10		
Rodado posterior		
Tipo	Doble	
	kg	lb
PBV		
Peso Bruto Vehicular	10,415	22,961
Distribución PBV por eje		
Delantero	3,362	7,412
Posterior	7,053	15,549
Distribución peso propio		
Delantero	1,960	4,322
Posterior	955	2,194
Peso propio		
Total	2,915	6,428
Capacidad de carga		
Total	7,500	16,538

Motor

Modelo	Hyundai D4GB17
Cilindrada (litros)	3,933
Combustible	
Emisión	EURO VI
Tipo	Turbo cargador Intercooler
Número de cilindros	4 en línea
Diámetro / carrera (mm)	103 / 118
Potencia de salida (hp@rpm)	170@2,500
Torque máximo (lb-pie@rpm)	449@1,400
Válvulas por cilindro	4
Sistema catalizador	DOC + SCR (5 etapas)
Freno	
Servicio	Frenos aire con rotochamber. Circuito dual, VDC (ABS, HAB, EHS, ESC, TCS, EDC) Tambor (325x118x14 mm)
Estacionamiento	Válvula de palanca liberadora de aire
Auxiliar	Ahogador en escape tipo mariposa
Dirección	
Tipo	Hidráulica telescópica de tornillo sin fin
Suspensión	
	Delantera Elliot tipo "I" y posterior de muelles semielípticos con amortiguador doble efecto
Bastidor	
	Tipo escalera alta resistencia perfil "C" (780 mpa)
Llantas	
Delanteras posteriores	215/75R17.5-225/75R17.5
Tanque de combustible	Capacidad de 100 L
Urea	Capacidad de 15 L
Batería	24V-90AH
Alternador	24V-90A
Motor de arranque	24V-5.0kW

Chasis

Embrague	
Tipo	Control hidráulico de plato simple, seco y con diafragma
Tamaño (mm)	362x263
Transmisión	
Modelo	Hyundai Dymos T60S6
	1*: 6.701
	2*: 3.712
	3*: 2.084
Relación de engranajes	4*: 1.351
	5*: 1.000
	6*: 0.732
	Rev: 5.860
Eje delantero	
Modelo	Elliot tipo "I"
Eje posterior	
Modelo	Hyundai Dymos - R130HS - tipo flotante
Relación de engranaje	4.111
Toma de fuerza	
	Predisposición de serie

Dimensiones

	mm	plg
A Distancia entre ejes	4,200	165.4
B Volado delantero	1,125	44.3
C Volado posterior	1,980	78.0
D Altura total	2,360	92.9
E Longitud total	7,305	287.6
F Ancho de cabina	2,028	79.8
G Ancho posterior	2,130	83.9
H Altura chasis	770	30.3
I Ancho exterior de chasis	860	33.9
J Respaldo cabina a eje posterior	3,620	145.1
K Longitud útil del chasis	5,455	214.8
L Claro libre detrás de la cabina	120	4.7
M Altura mínima al piso	225	7.7
N Defensa a respaldo cabina	1,625	64.0
O Entreavía posterior	1,650	65.0
P Entreavía delantera	1,700	58.9
Radio de giro (m)	8.2	

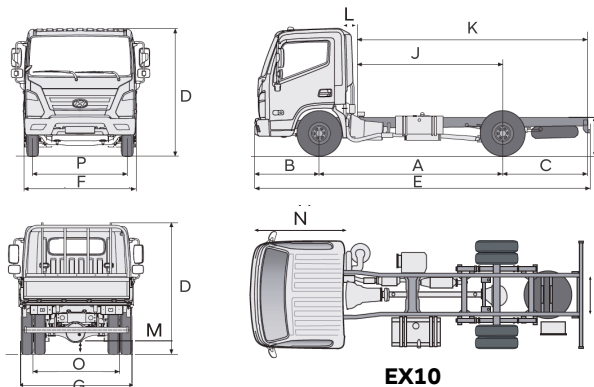

EX10

Seguridad

Frenos Antibloqueo (ABS)	Serie
Asistencia de frenada de pánico (HAB)	Serie
Asistente de arranque en pendiente (EHS)	Serie
Control electrónico de estabilidad (ESC)	Serie
Control de tracción (TCS)	Serie
Estabilizador de freno de motor (EDC)	Serie
Espejo frontal	Serie
Bolsa de aire (Conductor)	Serie
Velocidad máxima personalizable	Serie
Columna de dirección colapsable	Serie
Cinturón de seguridad con pretensionador	Serie
Retrovisor gran angular	Serie
Barra de impacto lateral en puertas	Serie
Retrovisor inferior punto ciego	Serie
Alarma de reversa	Serie

Equipamiento

Vidrios eléctricos	Serie
Aire acondicionado	Serie
Encendido de luces automático	Serie
Nivelador eléctrico de luces frontales	Serie
Luces de niebla y gálibo	Serie
Modo ECO de manejo	Serie
Regulador electrónico de ralentí (800-2000 rpm)	Serie
Cabina insonorizada con doble sello en puertas y ventanas	Serie
Cabina recubierta e insonorizada	Serie
Portavasos doble retractil con cenicero en consola central	Serie
Espacio para celular en consola central	Serie
Gancho doble para colgar en cabina	Serie
Blindaje acústico y térmico de motor	Serie
Radio AM/FM/USB/AUX con bocinas	Serie
Parabrisas y vidrios tonalizados	Serie
Volante ajustable en posición y altura	Serie
Caja de herramientas con seguridad	Serie
Reposa pie para conductor	Serie
Guantera con porta lápices	Serie

Cabina

Tipo	Cabina estructural producida con aceros de alta resistencia mecánica con alto grado de protección contra impactos. Aceros zincados para garantizar por años la resistencia a la corrosión.
Asientos	Para 3 pasajeros: 1/3 reclinable con soporte lumbar + 2/3 reclinable

La información en esta ficha técnica puede surtir cambios sin previo aviso. Imágenes únicamente para efectos ilustrativos.

5 AÑOS Sin Límite de kilómetros

6 AÑOS Sin Límite de kilómetros

GARANTÍA EXTENDIDA



Con el respaldo de la red de servicio Bosch



www.hyundaicamiones.mx